

ANWENDUNGSBEREICH

Eine leistungsstarke **3:1** und sehr vielseitige Pumpe mit **guter Förderkapazität, bis zu 50 l/min** (Wasser). Geeignet für **mittlere bis hohe Viskositätsgrade (von 40.000 bis 90.000 cP)**. Handhabt Festkörper in der Flüssigkeit. Gefertigt aus **INOX AISI-Stahl 316** und damit für den Einsatz in der **Lebensmittel- und Kosmetikindustrie** geeignet. Wird häufig auch in der Chemieindustrie für zähflüssige, aggressive, mittelsaure oder alkalische Stoffe mit oder ohne Kleb- und Lösungsmittel eingesetzt, da leicht auseinanderzubauen und zu reinigen.

EIGENSCHAFTEN DER PUMPEN MZ/FZ Food

Diese **modernen Pumpen** sind auf den raschen Ausbau hin ausgelegt. Die Funktionsweise beruht auf der hin- und hergehenden Bewegung des Kolbens mit Kugel-Absperrventilen, die **Förderkapazität und Förderhöhe sind einstellbar**. Diese Pumpen eignen sich für den Einsatz für **zähflüssige Nahrungsmittel und Kosmetika** oder auch für **andere zähe Flüssigkeiten**, die sich mit dem Stahl des Pumpenkörpers vertragen.

Der mit dem Produkt in Kontakt stehende Teil der Pumpe besteht gänzlich aus **INOX AISI-Stahl 316**, die Dichtungen vom Typ **FDA** sind aus **NBR oder FKM, UHMWPE und PTFE**. Die **Dichtung am Schaft erfordert keine Regulierung**, ist bei jedem Viskositätsgrad und Druck leistungsstark und besitzt eine lange Haltbarkeit. Diese Pumpen sind sehr wartungsarm, robust und zuverlässig. Dazu können sie problemlos für die regelmäßige **Reinigung oder Desinfektion der einzelnen Bauteile auseinandergebaut werden**. Alle Modelle sind in der **zertifizierten ATEX-Version für Bereich 1** für den Motorteil und **Bereich 0** für den in Flüssigkeit getauchten Pumpenteil erhältlich. Diese Modelle können daher auch bei Vorhandensein **entflammbarer Flüssigkeiten, Gasen oder Staub eingesetzt werden**.

Dabei kann der Pumpenkolben in die Flüssigkeit eingetaucht werden oder sich auch außerhalb des Produktbehältnisses befinden. Für den letzteren Fall stellen wir **Rohranschlüsse aus EDELSTAHL** und **Schläuche** für den Anschluss von Absaugung und Zuleitung zur Verfügung. Dazu stellen wir einen **Transportwagen** oder **eine stoßgedämpfte Halterung zur Deckenbefestigung** zur Verfügung. Für den leistungsstarken und sicheren Einsatz unserer Pumpen empfehlen wir unsere **mobilen und stationären Hubwerke**.

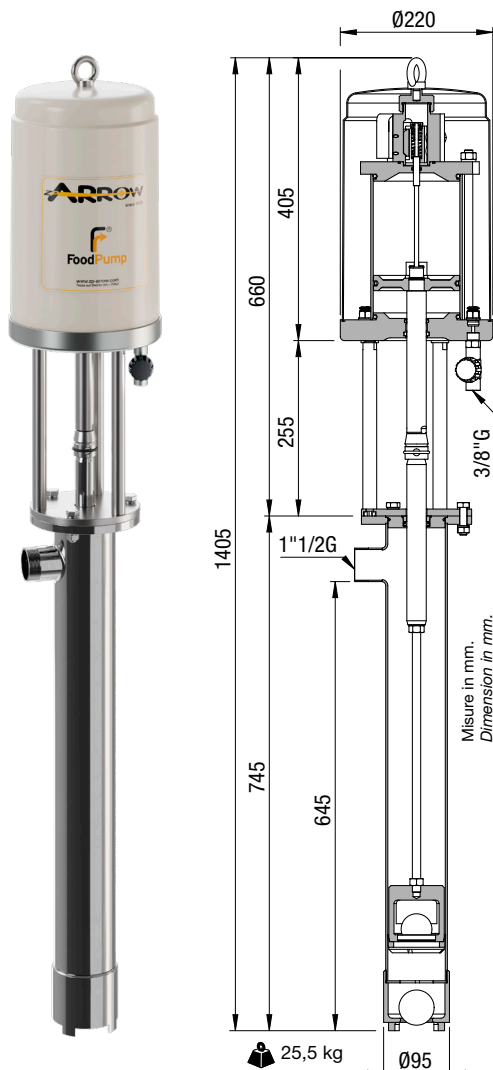

TECHNISCHE DATEN

Empfohlene Hubfrequenz	70 Zyklen/min
Verbrauch Ansaugluft bei 70 Zyklen/min	1,41 Nm ³ /min - Versorgung 6 bar (87 psi)
Förderkapazität bei 70 Zyklen/min	50 L/min (frei fließendes Wasser)
Förderkapazität pro Zyklus	0,72 Liter pro Zyklus (frei fließendes Wasser)
Umgebungs-Lufttemperatur	0 °C bei + 40 °C
Höchsttemperatur der Flüssigkeit	+ 85 °C
Flüssigkeitsaustritt	1"1/4 G (UNI ISO 228-1)
Verdichtungsverhältnis	3:1
Zuluft	3/8" G
Luftdruck	bis 7 bar (100 psi)
Komponenten der Pumpe	INOX 316 mit Teilen aus PTFE, UHMWPE, FKM, NBR FDA

Alimentazione aria 6 bar. Consumo Nm³/min
Air feeding 6 bar. Air consumption Nm³/min

