

# Pompe M70/H52 inox AISI 316

## DOMAINE D'APPLICATION

C'est une **pompe 2:1** de fabrication **hautement hygiénique**, elle est rapidement démontable pour son nettoyage ou la désinfection de chacun de ses composants. Elle est maniable et polyvalente avec un **débit variable jusqu'à 23 l/min** (eau). Elle est également adaptée à son insertion dans des fûts fermés avec ouverture de 2". Elle convient aux fluides **de viscosité faible et moyenne (jusqu'à 40.000 cP)** elle est en **AISI 316** adaptée à tout **produit alimentaire ou cosmétique** même pour un usage médical et sanitaire.

## CARACTÉRISTIQUES PRINCIPALES DES POMPES HYGIEN

Il s'agit de **pompes de nouvelle conception**, conçues pour être démontées rapidement et manuellement, sans nécessiter d'outils spécifiques. Le principe de fonctionnement repose sur un piston à mouvement alternatif avec des soupapes de non retour à bille, le **débit et la hauteur d'élévation sont réglables**, elles sont conçues pour des **produits alimentaires et des cosmétiques visqueux** ou même lors de processus de production de **pommades à usage médical**. La partie en contact avec le produit est entièrement en **acier INOX AISI 316**, les joints d'étanchéité **FDA** sont en **NBR ou FKM, UHMWPE et PTFE**. Le **joint d'étanchéité sur l'axe n'a pas besoin de réglage**, il est efficace avec n'importe quelle viscosité et pression et présente une longue durée de vie utile. Ces pompes ne requièrent pas de maintenance particulière, elles sont robustes et fiables, **faciles à démonter pour leur nettoyage** périodique **ou pour la désinfection de chacun des composants**. Tous les modèles peuvent être fournis dans leur version **certifiée ATEX pour Zone 1** en ce qui concerne la partie du moteur et **Zone 0** pour l'élément de pompage plongé dans le liquide. Elles sont par conséquent adaptées à un usage en présence de **liquides, gaz ou poudres inflammables**. Elles peuvent être utilisées en plongeant le piston de pompage dans le fluide, ou également hors du contenant du produit. Pour cette dernière utilisation, nous pouvons proposer des **raccords INOX** et des **tuyaux flexibles** pour le branchement de l'aspiration et du refoulement. Nous pouvons fournir un **chariot de transport**, ou un **support amorti de fixation sur mur**. Pour un usage efficace et sécurisé, nous conseillons nos **dispositifs de relevage pneumatiques mobiles ou à fixer au sol**.

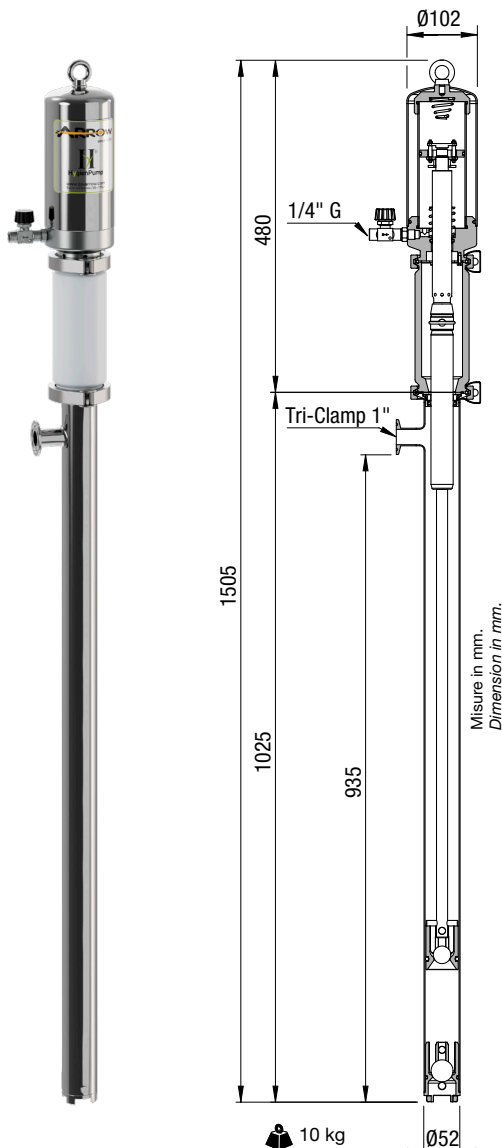

## CARACTÉRISTIQUES TECHNIQUES

Vitesse maximale conseillée	120 cycles/min
Consommation air à 120 cycles/min	0,45 Nm <sup>3</sup> /min - Alimentation 6 bar (87 psi)
Débit à 120 cycles/min	23 litres/min (Eau à ouverture libre)
Débit par cycle	0,188 litres par Cycle (Eau à ouverture libre)
Température ambiante	0 °C à + 40 °C
Température maximale du fluide	+ 85 °C
Sortie fluide	1" Tri-Clamp
Rapport de compression	2:1
Entrée d'air	1/4" G
Pression d'air	jusqu'à 7 bar (100 psi)
Composants de la pompe	INOX 316 avec des parties en PTFE, UHMWPE, FKM, NBR FDA

