

Pompa M70/H52 Topping inox 316

CAMPO DI IMPIEGO

È una pompa **2:1** di costruzione **altamente igienica**, è maneggevole e versatile ha **portata variabile fino a 11 l/min** (acqua) con tubo di aspirazione corto adatta per piccoli fusti. Va bene per fluidi di **media viscosità (fino a 40.000 cP)** è in **AISI 316** adatta per qualsiasi **prodotto alimentare**, in questa versione è particolarmente adatta per **topping per gelati** per chi volesse avere in questo uso una **pompa altamente igienica** rapidamente smontabile per la pulizia o sanificazione dei singoli componenti. Per questo uso, dove spesso si richiede una portata ridotta, è prevista sulla mandata una **valvola a sfera a chiusura parziale**.

CARATTERISTICHE PRINCIPALI DELLE POMPE HYGIEN

Sono **pompe di nuova concezione**, disegnate per essere smontate rapidamente a mano senza bisogno di particolari utensili. Il concetto di funzionamento è a pistone alternativo con valvole di ritenuta a sfera, la **portata e la prevalenza sono regolabili**, sono progettate per **prodotti alimentari e per fluidi cosmetici viscosi** o anche nei processi di produzione di **pomate per uso medicale**. La parte a contatto con il prodotto è interamente in **acciaio INOX AISI 316**, le guarnizioni di tenuta **FDA** sono in **NBR o FKM, UHMWPE o PTFE**.

La **guarnizione di tenuta sullo stelo non ha bisogno di regolazione**, è efficiente con qualsiasi viscosità e pressione ed ha una lunga durata. Queste pompe non richiedono particolari manutenzioni, sono robuste ed affidabili, **facili da smontare per la pulizia periodica o per la sanificazione dei singoli componenti**. Tutti i modelli possono essere forniti nella versione **certificata ATEX per Zona 1** per la parte motore e **Zona 0** per il pompante immerso nel liquido. Sono quindi adatte per essere usate in presenza di **liquidi, gas o polveri infiammabili**.

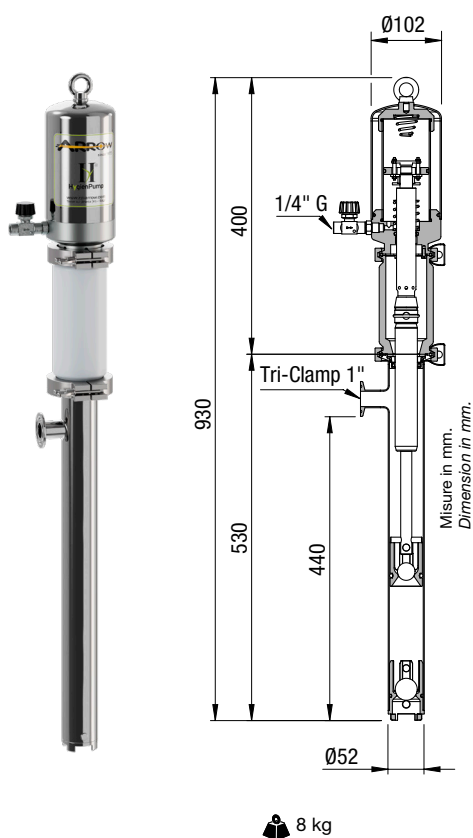

DATI TECNICI

Velocità massima consigliata	100 cicli/min
Consumo aria a 100 cicli/min	0,22 Nm ³ /min - Alimentazione 6 bar (87 psi)
Portata a 100 cicli/min	11 litri/min (Acqua a bocca libera)
Portata per ciclo	0,11 litri per Ciclo (Acqua a bocca libera)
Temperatura aria ambiente	0 °C a + 40 °C
Temperatura massima del fluido	+ 85 °C
Uscita fluido	1" Tri-Clamp
Rapporto di compressione	2:1
Entrata d'aria	1/4" G
Pressione d'aria	fino a 6 bar (87 psi)
Componenti della pompa	INOX 316 con parti in PTFE, UHMWPE, FKM, NBR FDA

