

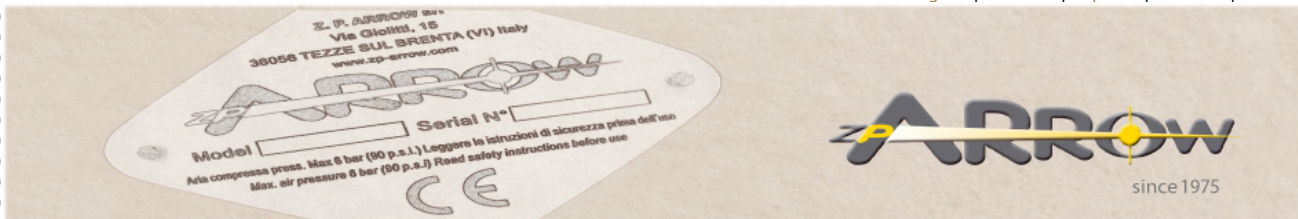

100% Italian Production

English | Francais | Espanol | Deutsch



Home | Azienda | Prodotti | **Pressa di giunzione a caldo** | Servizi | Contatti | News | Downloads |



Perchè la giunzione a caldo al posto della cucitura?

Quali tessuti si possono saldare?

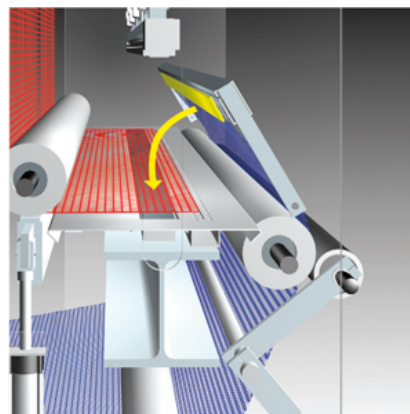
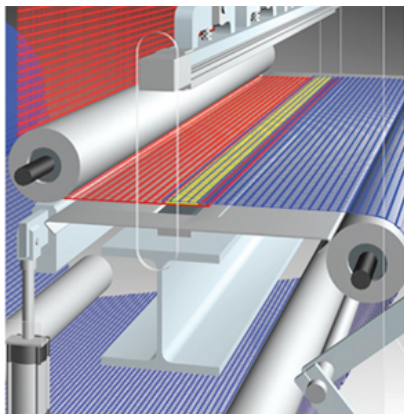

La giunzione a caldo in otto semplici passaggi

La giunzione a caldo con sovrapposizione meccanizzata dei tessuti da saldare

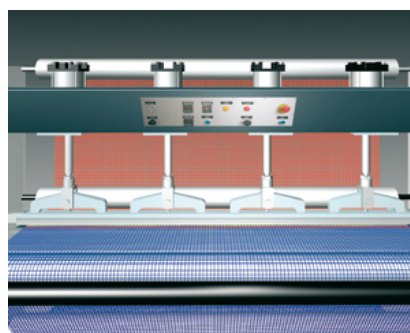
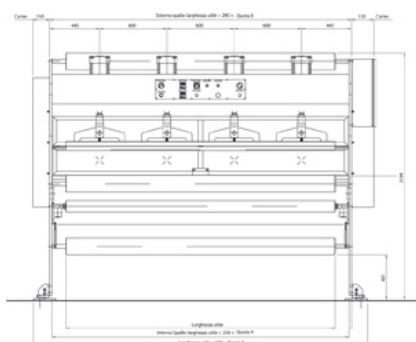

Caratteristiche tecniche e posizionamento

PRESSFLEX
Moduli da 60 cm con garanzia di uniformità di "saldatura" dei tessuti

Z.P. ARROW S.R.L

Via Giolitti, 15 36056 Tezze sul Brenta (Vi) Italy Partita IVA 00386730246

Ph. +39 0424 878080 Fax +39 0424 878140 email: arrow@zp-arrow.com - www.zparrow.com

Pompe pneumatiche a pistone ed a doppio diaframma per prodotti a medio/alta viscosità - Presse di giunzione a caldo - Scaricatori elettrostatici

[sitemap](#) | [privacy](#) | [web agency](#) | [link](#)